

**NEC280 series**  
Cordless stick vacuum cleaner; household type

# Owner's Guide

Thank you for purchasing your new Eureka vacuum!

## Important instructions

For easy assembly, please take a few moments to read this owner's guide. If you have questions about your new vacuum, please contact our customer service **HELPLINE** at  
**1-800-282-2886(US)**  
**1-888-365-2230(CA)**  
We're here to help!



[www.eureka.com](http://www.eureka.com) (US)  
[www.eureka.com/ca](http://www.eureka.com/ca) (CA)



# eureka

# Where to find important vacuum information

## Keep this information

Write the model, type and serial number here:

Date of purchase (keep your receipt) \_\_\_\_\_

Model number and type \_\_\_\_\_

Serial number \_\_\_\_\_

Find these numbers on a label on the hand vacuum, battery, and charger. Refer to these numbers when ordering parts and accessories, or if service is needed.



## This Owner's Guide provides important instructions to prolong the life of your Eureka vacuum cleaner

**Registration:** Visit [www.eureka.com](http://www.eureka.com) (US) [www.eureka.com/ca](http://www.eureka.com/ca) (CA) and click on the 'Register Your Product' to register your product

**Inspection:** Carefully unpack and inspect your new Eureka vacuum cleaner for shipping damage. For instructions regarding any shipping damage, call the Eureka Customer Service HELPLINE at 1-800-282-2886 (US) 1-888-365-2230 (CA) immediately.

### Contents

Important safeguards .....	3
What comes in the carton. ....	4
How to identify parts of your vacuum cleaner .....	5
Easy assembly, How to install wall mount, How to charge battery and Battery indicator lights .....	6
How to use your vacuum cleaner .....	7
How to use hand vacuum and accessory tools. ....	7-8
How to maintain your vacuum cleaner .....	9
How to maintain dust cup, filters and brushroll .....	9
The Eureka limited warranty .....	10
Thermal cut-off and problem solving.....	11
How to dispose of vacuum cleaner and battery pack. ....	11
How to order replacement parts.....	12

 Follow caution information wherever you see this symbol.



# IMPORTANT SAFEGUARDS

When using an electrical appliance, basic precautions should always be followed, including the following:

## READ ALL INSTRUCTIONS BEFORE USING THIS VACUUM CLEANER

Failure to follow the warnings and instructions may result in electric shock, fire and/or serious injury.

## WARNING

- Prevent unintentional starting. Ensure the switch is in the off-position before picking up or carrying the appliance. Carrying the appliance with your finger on the switch or energizing appliance that has the switch on invites accidents.
- Do not touch nozzle when the vacuum cleaner is on. Danger.
- Do not put any object into openings. Do not use with any openings blocked; keep free of dust, lint, hair and anything that may reduce air flow.
- Do not use outdoors or on wet surfaces.
- Do not operate the vacuum cleaner or charger if it has been damaged in any way. If vacuum cleaner is not working as it should, has been dropped, damaged, left outdoors, or dropped into water, call the Eureka Customer Service HELPLINE at 1-800-282-2886 (US) 1-888-365-2230 (CA)
- To avoid excessive heat and damage to the unit or battery, the vacuum cleaner will not operate while charging.
- Do not allow to be used as a toy. Close attention is necessary when used by or near children.
- Use only as described in this manual. Use only manufacturer's recommended attachments.
- Recharge only with the charger specified by the manufacturer. A charger that is suitable for one type of battery pack may create a risk of fire when used with another battery pack.
- Do not pull or carry the charger by cord, use cord as a handle, close a door on cord, or pull cord around sharp edges or corners. Do not run appliance over cord. Keep cord away from heated surfaces.
- This charger is not intended for use by travelers.
- Do not use extension cords or outlets with inadequate current-carrying capacity for the charger.
- Do not unplug by pulling on cord. To unplug, grasp the plug, not the cord.
- Do not handle charger or vacuum cleaner with wet hands.
- Use appliances only with specifically designated battery packs. Use of any other battery packs may create a risk of injury and fire.
- DO NOT MUTILATE OR INCINERATE BATTERIES. THEY BECOME DANGEROUS AT HIGH TEMPERATURES.
- Liquid ejected from the battery may cause irritation or burns. If the liquid gets on the skin, (1) seek medical attention, (2) wash quickly with soap and water, and (3) neutralize with a mild acid such as lemon juice or vinegar. If the liquid gets into the eyes, flush them immediately with clean water for a minimum of 10 minutes.
- When battery pack is not in use, keep it away from other metal objects, like paper clips, coins, keys, nails, screws or other small metal objects, that can make a connection from one terminal to another. Shorting the battery terminals together may cause burns or a fire.
- This product is functioning at temperature range within 40°F - 104°F.
- Do not use a battery pack or appliance that is damaged or modified. Damaged or modified batteries may exhibit unpredictable behavior resulting in fire, explosion or risk of injury.
- Do not expose a battery pack or appliance to fire or excessive temperature. Exposure to fire or temperature above 265°F may cause explosion.
- Follow all charging instructions and do not charge the battery pack or appliance outside of the temperature range specified in the instructions. Charging improperly or at temperatures outside of the specified range may damage the battery and increase the risk of fire.
- Have servicing performed by a qualified repair person using only identical replacement parts. This will ensure that the safety of the product is maintained.
- Do not modify or attempt to repair the appliance or the battery pack except as indicated in the instructions for use and care.
- The terminals on both the vacuum cleaner and battery should be kept free and clean of objects. Do not insert metal objects inside the terminals.
- This vacuum cleaner creates suction. Keep hair, loose clothing, fingers, and all parts of body away from openings and moving parts.
- Do not pick up anything that is burning or smoking, such as cigarettes, matches, or hot ashes.
- Do not use without filters in place.
- Use extra care when cleaning stairs.
- Do not use to pick up flammable or combustible liquids, such as gasoline, or use in areas where they may be present.
- Store vacuum cleaner and charger indoors in a cool, dry area. To avoid electric shock and/or cleaner damage, do not expose to weather elements.
- Keep your work area well lit. Unplug electrical appliances before vacuuming them.
- Overcharging, short circuiting, reverse charging, mutilating or incinerating the cells and the batteries must be avoided.
- If a cell or a battery has leaked or vented, it should be replaced immediately using protective gloves.
- If and when necessary, these cells or batteries must be replaced with identical new ones from the same manufacturer. If a cell or a battery to be replaced is connected with other cells or batteries in series, it is recommended that the other cells or batteries be replaced with new ones at the same time.
- Reverse polarity installation of the cell or the battery in the end product must be avoided.
- Do not incinerate this appliance even if it is severely damaged. Contact local waste facility before discarding in trash.
- Disconnect the battery pack from the appliance before making any adjustments, changing accessories, or storing appliance. Such preventive safety measures reduce the risk of starting the appliance accidentally.

## SAVE THESE INSTRUCTIONS

**RISK OF INJURY. BRUSH MAY START UNEXPECTEDLY. DISCONNECT  
MOTORIZED FLOOR NOZZLE BEFORE CLEANING OR SERVICING. 3  
HOUSE HOLD USE ONLY.**

# What comes in the carton

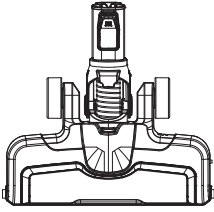

Motorized floor nozzle

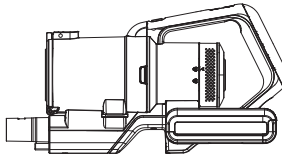

Hand vacuum

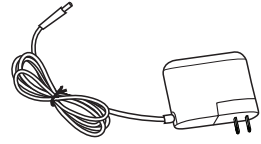

Charger



Crevice tool

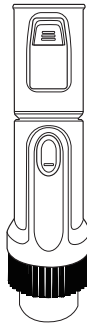

2-in-1 upholstery tool

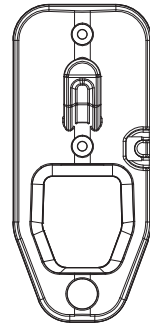

Wall mount

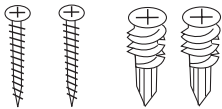

2 screws & drywall anchors



Important safeguards

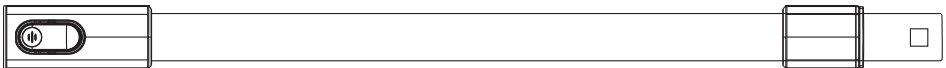

Wand

# How to identify parts of your vacuum cleaner

## Cordless vacuum cleaner

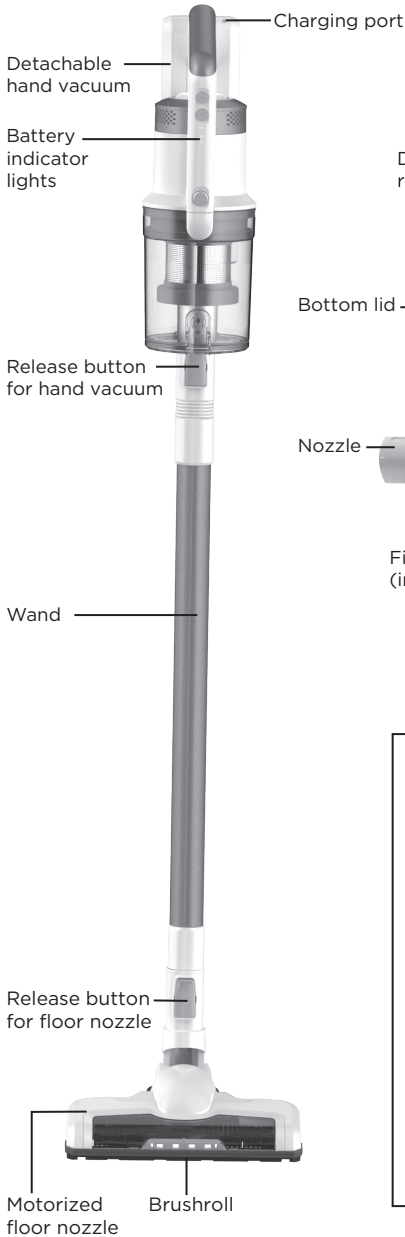

## Hand vacuum

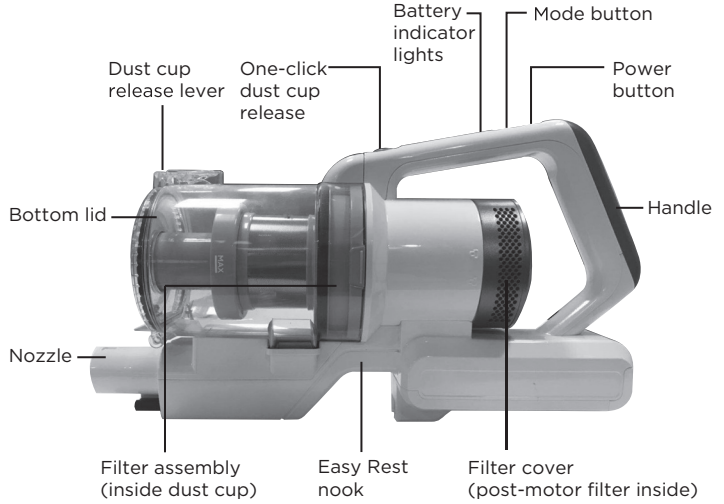

### For filter maintenance instructions, see page 9

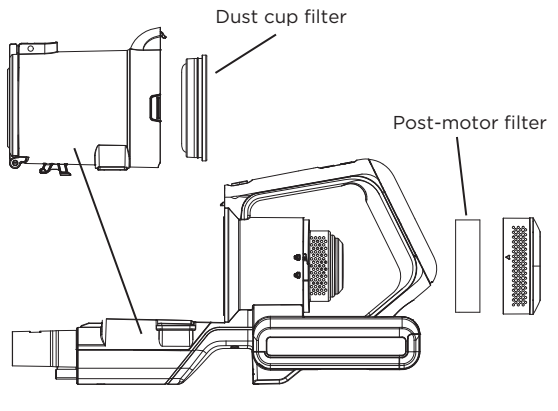

# Easy assembly

1. Slide wand onto hand vacuum until it clicks (Fig. 1).
2. Push wand into motorized floor nozzle until it clicks (Fig. 2).

## How to install wall mount

- Choose location near power outlet. Locate point high enough on wall to allow wand and motorized floor nozzle to hang freely.
- Place mount against wall and use pencil to mark drill holes.
- Drill holes (with 1/4" bit) and insert drywall anchors. Insert screws through holes on mount and tighten until firmly attached(Fig.3).

## How to charge battery and store accessories

- Place assembled vacuum cleaner on wall mount.
- Plug charger into power outlet and then into charger port on handle(Fig. 4).
- Loop charger cord into clips on sides of wall mount.

### Battery indicator lights show level of charge(Fig. 4):

- A. Half charged
- B. Fully charged

- AB Indicator lights stop blinking when fully charged.
- Charge battery fully before using for the first time. This may take up to six hours.

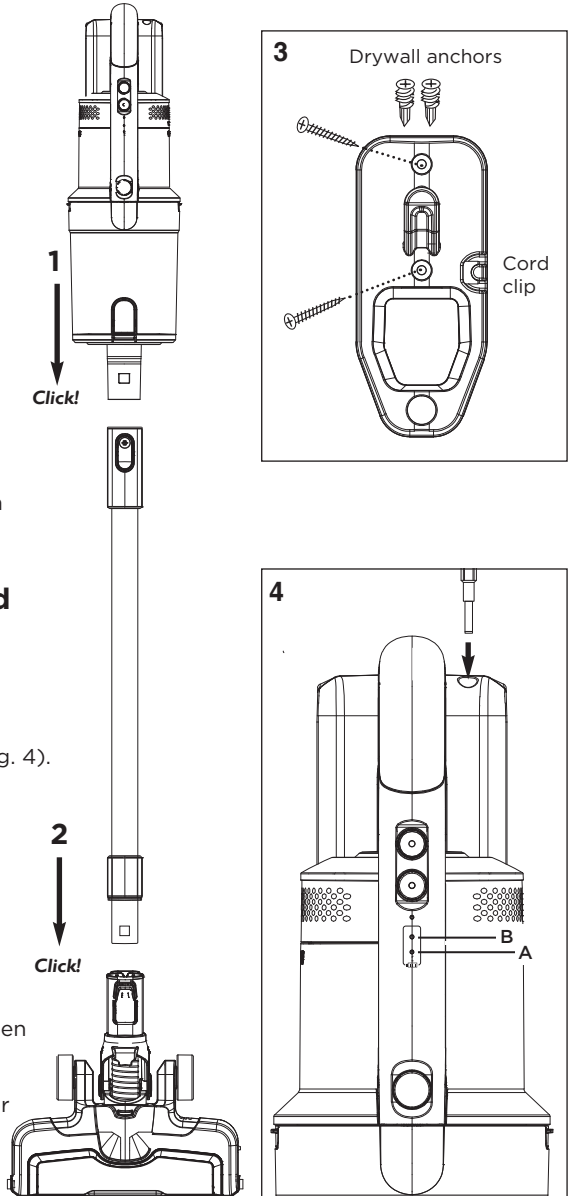

## How to use cleaner for cleaning floors

1. Click power button once to start (Fig 1). Vacuum starts on Mid mode. Use Mode button to switch between modes.
2. Using motorized floor nozzle, glide back and forth on area to be cleaned. Avoid oversized or sharp items (such as screws) with cleaner.
3. Twist wrist to engage swivel function.
4. When done, click power button once to stop motor.

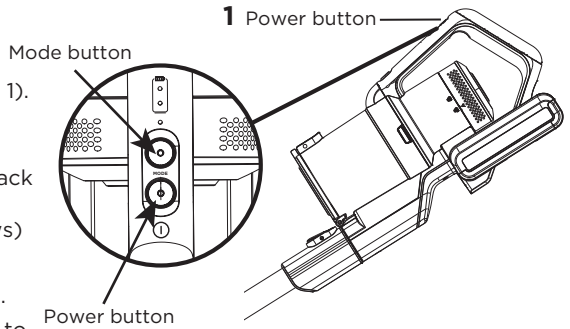

## Empty dust cup after every use

1. Press the dust cup release button, located on the front of the handle just above the dust cup and pull dust cup out. (Fig. 2).
2. Press lever to release bottom lid of dust cup to empty debris. (Fig. 2)
3. To place the dust cup back, angle it forward so the lower hook catches in the slot and then gently push it back towards the wand until you hear click indicating it is locked in place. (Fig. 3)

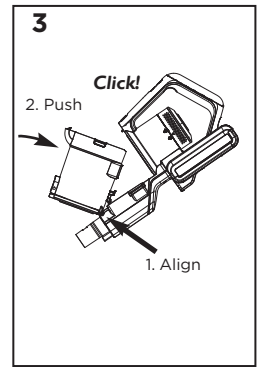
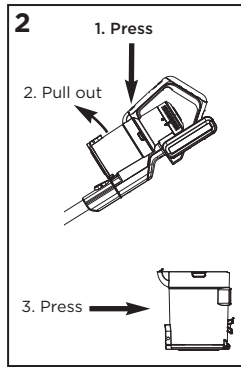

## How to use hand vacuum and accessories

### ⚠ CAUTION

Always turn off hand vacuum before attaching accessories.

The hand vacuum can be used with or without tools.

- To use without tools, press release button and remove wand. Collect debris directly with hand vacuum nozzle (Fig. 4).
- To use tools with wand, press release button to remove motorized floor nozzle. Slide tool onto end of wand until it clicks (Fig. 5).
- To use tools with hand vacuum only, press release button to remove wand. Slide tool onto hand vacuum until it clicks.

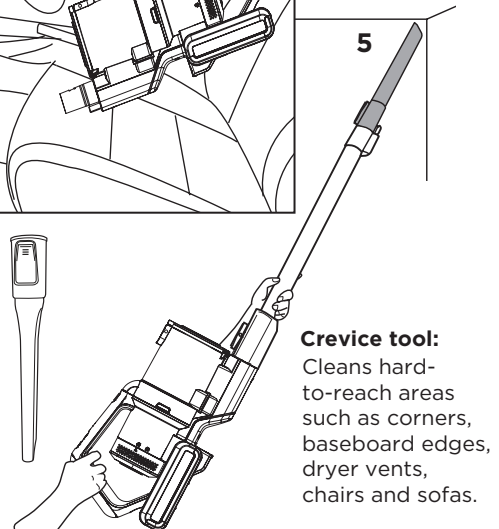
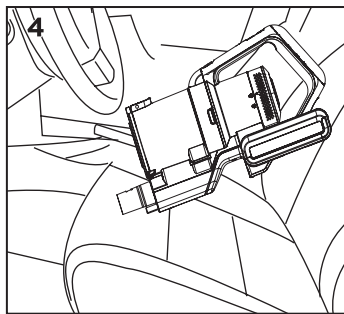

**Crevice tool:** Cleans hard-to-reach areas such as corners, baseboard edges, dryer vents, chairs and sofas.

## Use with or without wand.

- 2-in-1 upholstery tool :  
Use brush to vacuum blinds, vents or upholstered surfaces.  
Use felt portion to clean delicate surfaces. To switch between felt and brush portions, press thumb release and slide brush up or down.

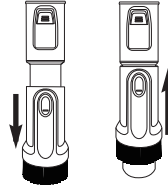
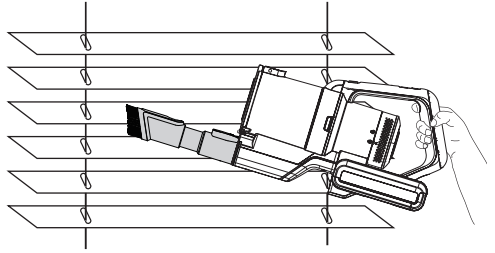

## How to use hand vacuum and motorized floor nozzle.

Ideal for cleaning stairs.

- Press release button to remove wand from hand vacuum. Attach motorized floor nozzle directly to hand vacuum until it clicks.
- Click power button once to start. Vacuum starts on Mid mode. Use Mode button to switch between modes depending on suction power desired.

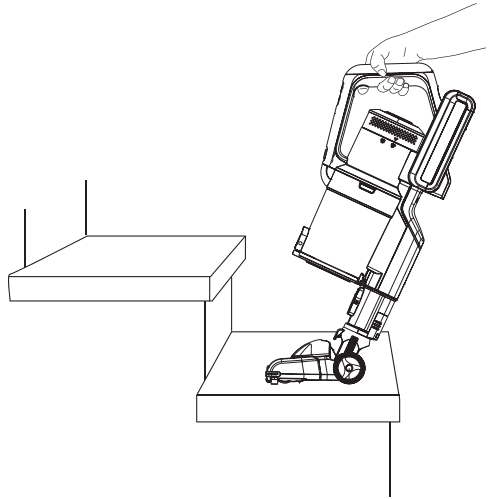

# How to maintain your vacuum cleaner

## ⚠ CAUTION

Never operate vacuum cleaner without all filters, filter screen and dust cup in proper position.

### WARNING:

Recharge cleaner after each use.

## Dust cup – Empty after each use

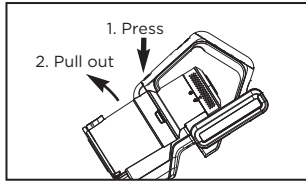

Click the dust cup release button, located on the front of the handle just above the dust cup and pull dust cup out.

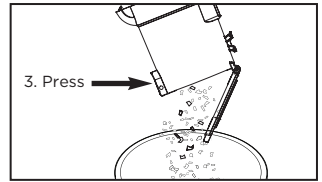

Press lever to release bottom lid of dust cup to empty debris.

## Washable dust cup filter - clean monthly

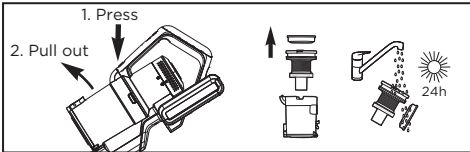

- Click the dust cup release button, located on the front of the handle just above the dust cup and pull dust cup out.
- Lift out dust cup filter and shake off dust frequently. Every three months rinse filter and dry THOROUGHLY.
- Reattach filter and Cyclone.
- Click dust cup back into place on unit.

## Washable post-motor filter - clean every 6 months

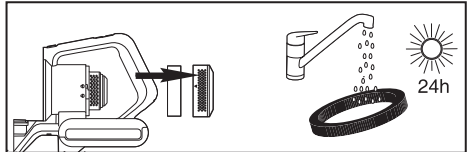

- Twist filter cover and remove.
- Lift out post-motor filter.
- Shake to remove dust.
- Every 6 months, replace filter or rinse and dry THOROUGHLY.
- Reposition filter and cover and twist to 'lock.'

# How to maintain brushroll

To avoid unnecessary service calls, periodically check brushroll for debris. If brushroll gets clogged it will automatically shut off. Turn vacuum off and unplug before attempting to remove clog.

## Washable brushroll – clean frequently

### ⚠ CAUTION

Make sure vacuum cleaner is turned off and not plugged into a power source.

**WARNING:** Do not attempt to remove belt. Call the eureka customer service HELPLINE at 1-800-282-2886(US) 1-888-365-2230(CA).

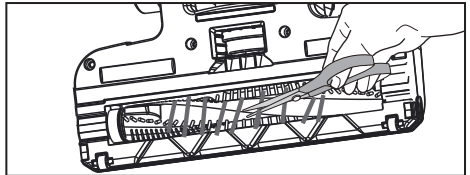

Step on floor nozzle to lower handle. Turn vacuum face down on floor. Use scissors to clip heavy threads or strings.

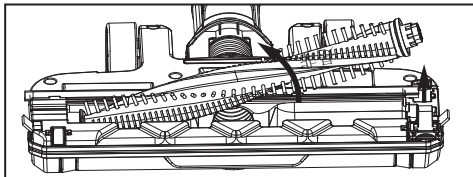

If debris cannot be removed easily, locate the brushroll release tab on the right side and open the brushroll cover. Remove the brushroll and clear any tangled hair and remaining debris.

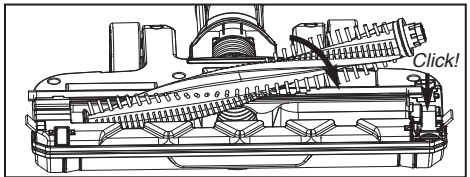

To reassemble:

- Align one end of brushroll with floor nozzle gear.
- Press other end into slot.
- Replace brushroll release tab into slot and press down to click it into place.

## The Eureka 2 year limited warranty

Midea America Corp. & Midea America (Canada) Corp. ("Eureka"), subject to the terms and conditions herein, warrants this vacuum cleaner to be free from defects in material and workmanship for a term of two years from the date of delivery when used in accordance with the Eureka operating and maintenance instructions and under normal household usage. This warranty is granted only to the original purchaser and members of immediate household, and is applicable only to original purchases from Eureka authorized resellers. The date of delivery establishes the warranty period, should service be required.

### What Eureka will do:

Eureka will, at its option, repair or replace a defective vacuum or vacuum part that is covered by this warranty. Repairs may be performed using new or refurbished parts that meet or exceed Eureka specifications for new parts. If Eureka elects to replace the vacuum, the replacement may be a reconditioned unit. Depending on availability of products, Eureka reserves the right to provide you with a replacement product that is the same or similar, or substitute equivalent of the original product. As a matter of warranty policy, Eureka will not refund the consumer's purchase price.

### This warranty does not cover:

- Battery module and battery components. The battery module and its components are covered by a separate one-year limited battery warranty.
- Normal wear and tear of the vacuum and vacuum parts that require replacement under normal use such as disposable dust bags, filters, drive belts, light bulbs, brush-roll, bristles, impellers and cleaning.
- Damages or malfunctions resulting from: improper or unreasonable use or maintenance, abuse, negligence, failure to follow instructions contained in any written materials that accompany the product, deterioration by reason of excess moisture, corrosive atmosphere, lightning, power surges, connections to improper voltage supply, unauthorized alteration, or other external causes such as extremes in temperature or humidity, modifications, scratches or discoloration, accidents, misuse, or acts of God. This warranty also does not cover damage resulting from repair or attempted repair by anyone other than Eureka or an authorized Eureka Warranty Station. This warranty is not applicable to any product that has been altered or on which the serial number has been defaced, modified or removed. Altering, erasing, or forging any proof-of-purchase documents voids any applicable product warranty.

### Obtaining warranty service:

To obtain warranty service you must contact the Eureka Service Team, toll free, at 1-800-282-2886 (US) 1-888-365-2230 (CA) or email [customerservice@eureka.com](mailto:customerservice@eureka.com) (US) [CanadaSupport@eureka.com](mailto:CanadaSupport@eureka.com) (CA), to discuss the warranty claim and procedures to be followed. All warranty claims must include submission of proof-of-purchase documentation. For additional information, you may also visit [www.eureka.com](http://www.eureka.com) (US) [www.eureka.com/ca](http://www.eureka.com/ca) (CA).

### Shipping charges:

You will be responsible for any initial shipping and insurance charges if the defective product(s) must be shipped for warranty service or warranty evaluation; however, Eureka or a Eureka Authorized Warranty Station will pay the return shipping charges if repairs are covered by the warranty. When returning parts for repair, you must include the model, type and serial number located on the rating plate. If any product submitted for warranty service is found to be ineligible, an estimate of repair cost will be furnished and the repair performed only if requested by the owner and upon receipt of payment or acceptable arrangements for payment.

### Further limitations and exclusions:

Any warranty that may be implied in connection with your purchase or use of the vacuum, including any warranty of Merchantability or any warranty of Fitness For A Particular Purpose is limited to the duration of this limited warranty. Some states do not allow limitations on how long an implied warranty lasts, so the above limitations may not apply to you. Your relief for the breach of this warranty is limited to the relief expressly provided above. In no event shall the manufacturer be liable for any consequential or incidental damages you may incur in connection with your purchase or use of the vacuum. Some states do not allow the exclusion or limitation of incidental or consequential damages, so the above limitation or exclusion may not apply to you. This warranty gives you specific legal rights. You may also have other rights, which may vary by state.

## The Eureka 12-month limited battery warranty

Midea America Corp. & Midea America (Canada) Corp. ("Eureka"), subject to the terms and conditions herein, warrants this Battery Module to be free from defects in material and workmanship for a term of one year from the date of delivery when used in accordance with the Eureka operating and maintenance instructions and under normal household usage. This warranty is granted only to the original purchaser and members of immediate household, and is applicable only to original purchases from Eureka authorized resellers. The date of delivery establishes the warranty period, should service be required.

### What Eureka will do:

Eureka will, at its option, repair or replace a defective Battery Module or battery part that is covered by this warranty. Repairs may be performed using new or refurbished parts that meet or exceed Eureka specifications for new parts. If Eureka elects to replace the Battery Module, the replacement may be a reconditioned unit. Depending on availability of products, Eureka reserves the right to provide you with a replacement product that is the same or similar, or substitute equivalent of the original product. As a matter of warranty policy, Eureka will not refund the consumer's purchase price.

### This warranty does not cover:

- Normal wear and tear of the Battery Module and battery parts that require replacement under normal use.
- Damages or malfunctions resulting from: improper or unreasonable use or maintenance, abuse, negligence, failure to follow instructions contained in any written materials that accompany the product, deterioration by reason of excess moisture, corrosive atmosphere, lightning, power surges, connections to improper voltage supply, unauthorized alteration, or other external causes such as extremes in temperature or humidity, modifications, scratches or discoloration, accidents, misuse, or acts of God. This warranty also does not cover damage resulting from repair or attempted repair by anyone other than Eureka or an authorized Eureka Warranty Station. This warranty is not applicable to any product that has been altered or on which the serial number has been defaced, modified or removed. Altering, erasing, or forging any proof-of-purchase documents voids any applicable product warranty.

### Obtaining warranty service:

To obtain warranty service you must contact the Eureka Service Team, toll free, at 1-800-282-2886 (US) 1-888-365-2230 (CA) or email [customerservice@eureka.com](mailto:customerservice@eureka.com) (US) [CanadaSupport@eureka.com](mailto:CanadaSupport@eureka.com) (CA), to discuss the warranty claim and procedures to be followed. All warranty claims must include submission of proof-of-purchase documentation. For additional information, you may also visit [www.eureka.com](http://www.eureka.com) (US) [www.eureka.com/ca](http://www.eureka.com/ca) (CA).

### Shipping charges:

You will be responsible for any initial shipping and insurance charges if the defective product(s) must be shipped for warranty service or warranty evaluation; however, Eureka or a Eureka Authorized Warranty Station will pay the return shipping charges if repairs are covered by the warranty. When returning parts for repair, you must include the model, type and serial number located on the rating plate. If any product submitted for warranty service is found to be ineligible, an estimate of repair cost will be furnished and the repair performed only if requested by the owner and upon receipt of payment or acceptable arrangements for payment.

### Further limitations and exclusions:

Any warranty that may be implied in connection with your purchase or use of the Battery Module, including any warranty of Merchantability or any warranty of Fitness For A Particular Purpose is limited to the duration of this limited warranty. Some states do not allow limitations on how long an implied warranty lasts, so the above limitations may not apply to you. Your relief for the breach of this warranty is limited to the relief expressly provided above. In no event shall the manufacturer be liable for any consequential or incidental damages you may incur in connection with your purchase or use of the Battery Module. Some states do not allow the exclusion or limitation of incidental or consequential damages, so the above limitation or exclusion may not apply to you. This warranty gives you specific legal rights. You may also have other rights, which may vary by state.



## Problem solving



Make sure vacuum cleaner is off and charging plug is unplugged.

### NOTICE: Thermal cut-off

This vacuum cleaner has a special thermostat that protects the vacuum cleaner in case of motor overheating. If the vacuum suddenly shuts off, proceed as follows: 1) Check the vacuum for a possible source of overheating such as a full dust cup, blocked wand or clogged filters. If these conditions are found, fix them and wait at least 30 minutes before attempting to use the vacuum. 2) After the 30 minute period, press the power button. If the vacuum still does not work, call the Eureka Customer Service **HELPLINE** at **1-800-282-2886(US) 1-888-365-2230(CA)**.

Problem	Solution
<b>Motor will not start</b>	<ul style="list-style-type: none"> <li>• Make sure cleaner is fully powered.</li> <li>• Push charger securely into electrical outlet, try another outlet or check circuit breaker.</li> <li>• See detailed “thermal cut-off” instructions above.</li> </ul>
<b>Charging indicator lights are not lit while charging</b>	<ul style="list-style-type: none"> <li>• Make sure charger is securely inserted into electrical outlet.</li> <li>• Make sure charging plug is securely inserted into handle.</li> <li>• Indicator lights stop blinking when fully charged.</li> </ul>
<b>Not enough suction power</b>	<ul style="list-style-type: none"> <li>• Empty dust cup and clean or change filters. See page 9 for maintenance instructions.</li> <li>• Make sure cleaner is fully powered. Charge battery.</li> <li>• Remove clogs that restrict the airflow.</li> </ul>
<b>Not enough suction power</b>	<ul style="list-style-type: none"> <li>• Make sure cleaner is fully powered.</li> <li>• Charge battery for up to six hours before using.</li> </ul>
<b>Brushroll will not turn</b>	<ul style="list-style-type: none"> <li>• Check brushroll for debris. See page 9 for maintenance instructions.</li> </ul>

## Discarding the vacuum and battery pack



Before you discard this vacuum, dispose of battery in an environmentally safe manner. Do not discard battery with your regular household trash.











Important battery disposal information.

To find a disposal location nearest you, call 1-800-282-2886(US) 1-888-365-2230(CA).

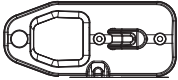

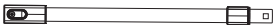
To preserve natural resources, please recycle or dispose of expired battery pack properly. This product contains a lithium-ion battery. It must be disposed of properly. Local laws may prohibit disposal of lithium-ion batteries in ordinary trash. Consult your local waste authority for information regarding available recycling and/or disposal options.

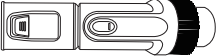
Model	NEC280 Series
Rated Voltage	25.2V $\overline{\text{---}}$
Rating Power	250W
Battery Capacity	2000mAh
Adapter Model	MC2805A
Adapter Rated Input	100V-240V- 50/60Hz 0.5A
Adapter Rated Output	25-29V $\overline{\text{---}}$ 500mA

Image	Part name	Part # (fits models)
	Charger	P01101
	Crevice tool	Z0101 (all)
	Post-motor filter	P0301
	Wall mount	P0701
	Floor nozzle	P0501
	Wand	P0101
	Cyclone (no filter)	P0401
	2-in-1 upholstery tool	Z0201 (all)
	Brush roll	P0601
	Filter	P1002

**Série NEC280**

Aspirateur-balai sans fil pour usage domestique

# Guide du propriétaire

*Merci d'avoir acheté votre nouvel aspirateur Eureka!*

## Instructions importantes

Pour faciliter le montage, veuillez prendre un moment pour lire ce guide du propriétaire.

Si vous avez des questions concernant votre nouvel aspirateur, veuillez contacter notre ligne d'assistance du service à la clientèle au  
**1-800-282-2886(US)**

**1-888-365-2230(CA)**

*Nous sommes là pour vous aider!*



**www.eureka.com (US)**  
**www.eureka.com/ca (CA)**



# eureka

# Où trouver des informations importantes sur l'aspirateur

## Conservez cette information

Écrivez le modèle, le type et le numéro de série ici :

Date d'achat (conservez votre reçu) \_\_\_\_\_

Numéro de modèle et type \_\_\_\_\_

Numéro de série \_\_\_\_\_

Vous trouverez ces numéros sur une étiquette de l'aspirateur à main, de la pile et du chargeur. Utilisez ces numéros pour commander des pièces et des accessoires, ou si un service est nécessaire.



## Ce guide du propriétaire fournit des instructions importantes pour prolonger la durée de vie utile de votre aspirateur Eureka.

**Enregistrement :** Visitez [www.eureka.com](http://www.eureka.com) (US) [www.eureka.com/ca](http://www.eureka.com/ca) (CA) et cliquez sur « Enregistrez votre produit » pour enregistrer votre produit.

**Inspection :** Déballez soigneusement et inspectez votre nouvel aspirateur Eureka pour détecter tout dommage causé par le transport. Pour obtenir des instructions concernant tout dommage causé par le transport, appelez immédiatement la ligne d'assistance du service client d'Eureka au 1-800-282-2886 (US) 1-888-365-2230 (CA).

### Table des matières

Mesures de sécurité importantes. . . . .	3
Ce qui est livré dans la boîte . . . . .	4
Comment identifier les pièces de votre aspirateur . . . . .	5
Assemblage facile; Comment installer le support mural; Comment charger la pile et les voyants d'état de la pile . . . . .	6
Comment utiliser votre aspirateur . . . . .	7
Comment utiliser l'aspirateur à main et les accessoires . . . . .	7-8
Comment entretenir votre aspirateur. . . . .	9
Comment entretenir le godet à poussière, les filtres et la brosse cylindrique rotative . . . . .	9
La garantie limitée d'Eureka. . . . .	10
Blocage thermique et résolution de problèmes. . . . .	11
Comment mettre au rebut l'aspirateur et le bloc-pile . . . . .	11
Comment commander des pièces de rechange. . . . .	12

 Suivez les informations d'avertissement partout où vous voyez ce symbole.

# MESURES DE SÉCURITÉ IMPORTANTES

Lors de l'utilisation d'un électroménager, il faut toujours respecter des précautions de base, notamment les suivantes :

## LISEZ TOUTES LES INSTRUCTIONS AVANT D'UTILISER CET ASPIRATEUR

Le non-respect des avertissements et des instructions peut entraîner des décharges électriques, un incendie ou des blessures graves.

# AVERTISSEMENT

- Évitez toute mise en marche involontaire. Assurez-vous que l'interrupteur se trouve en position hors tension (OFF) avant de soulever ou de transporter l'appareil. Le fait de transporter l'appareil en gardant le doigt sur l'interrupteur ou de mettre l'appareil sous tension lorsque son interrupteur est enfoncé est susceptible de causer des accidents.
- Ne touchez pas à la buse lorsque l'aspirateur est en marche. Danger.
- N'insérez aucun objet dans les ouvertures. Ne l'utilisez pas si des ouvertures sont bloquées; enlevez la poussière, les peluches, les cheveux et tout ce qui peut réduire le débit d'air.
- N'utilisez pas ce produit à l'extérieur ou sur des surfaces humides.
- N'utilisez pas l'aspirateur ou le chargeur si l'un ou l'autre a subi quelque dommage que ce soit. Si l'aspirateur ne fonctionne pas normalement, a été échappé au sol, endommagé ou laissé à l'extérieur, ou s'il est tombé dans l'eau, appelez la ligne d'assistance du service à la clientèle d'Eureka.
- Pour éviter de provoquer toute chaleur excessive et d'endommager l'appareil ou la pile, l'aspirateur ne fonctionnera pas pendant le chargement.
- Ne permettez pas qu'il soit utilisé comme un jouet. Une attention particulière est nécessaire lorsqu'il est utilisé par des enfants ou près de ces derniers.
- Ne l'utilisez que de la manière décrite dans ce manuel. Utilisez uniquement les accessoires recommandés par le fabricant.
- Rechargez-le uniquement avec le chargeur indiqué par le fabricant. Un chargeur qui convient à un type de bloc-pile peut créer un risque d'incendie s'il est utilisé avec un autre type de bloc-pile.
- Évitez de tirer et de porter le chargeur par le cordon, d'utiliser le cordon comme une poignée, de fermer une porte sur le cordon ou de tirer le cordon autour des bords ou des coins tranchants. Ne passez pas l'aspirateur sur le cordon. Tenez le cordon éloigné des surfaces chaudes.
- Ce chargeur n'est pas conçu pour être utilisé par les voyageurs.
- N'utilisez pas de rallonges ou de prises ayant une intensité de courant inadéquate pour le chargeur.
- Ne le débranchez pas en tirant sur le cordon. Pour le débrancher, tirez sur la prise, mais pas sur le cordon.
- Ne manipulez pas le chargeur ou l'aspirateur avec les mains mouillées.
- Utilisez les appareils uniquement avec les blocs-piles indiqués. L'utilisation de tout autre bloc-pile peut créer un risque de blessure et d'incendie.
- **ÉVITEZ DE MUTILER ET D'INCINÉRER LES PILES. ELLES DEVIENNENT DANGEREUSES À TEMPÉRATURE ÉLEVÉE.**
- Tout liquide éjecté de la pile peut provoquer une irritation ou des brûlures. Si le liquide pénètre dans la peau, (1) consultez un médecin, (2) lavez la peau rapidement avec du savon et de l'eau et (3) neutralisez le liquide avec un acide doux comme du jus de citron ou du vinaigre. Si le liquide pénètre dans les yeux, rincez-les immédiatement avec de l'eau propre pendant au moins 10 minutes.
- Lorsque vous n'utilisez pas le bloc-pile, éloignez-le des objets métalliques, comme les trombones, les pièces de monnaie, les clés, les clous, les vis ou d'autres petits objets métalliques pouvant établir une connexion d'une borne à l'autre. Un court-circuit des bornes de la pile risque de provoquer des brûlures ou un incendie.
- Ce produit fonctionne dans une plage de températures allant de 4 °C à 40 °C (de 40 °F à 104 °F).
- N'utilisez pas un bloc-pile ou un appareil endommagé ou modifié. Les piles endommagées ou modifiées peuvent présenter un comportement imprévisible entraînant un incendie, une explosion ou un risque de blessure.
- N'exposez pas le bloc-pile ou l'appareil au feu ou à une température excessive. Toute exposition à une température supérieure à 130 °C (266 °F) est susceptible de provoquer une explosion.
- Suivez toutes les instructions de chargement et ne chargez pas le bloc-pile ou l'appareil en dehors de la plage de températures indiquée dans les instructions. Une charge incorrecte ou à des températures en dehors de la plage indiquée peut endommager la pile et augmenter le risque d'incendie.
- Faites effectuer l'entretien par un technicien qualifié en n'utilisant que des pièces de rechange identiques. Vous garantissez ainsi le maintien de la sécurité du produit.
- Ne modifiez pas et n'essayez pas de réparer l'appareil ou le bloc-pile, sauf de la façon indiquée dans les instructions d'utilisation et d'entretien.
- Les bornes de l'aspirateur et de la pile doivent rester propres et libres de tout objet. N'insérez pas d'objets métalliques à l'intérieur des bornes.
- Cet aspirateur crée une aspiration. Éloignez les cheveux, les vêtements lâches, les doigts et toutes les parties du corps des ouvertures et des pièces en mouvement.
- N'aspirez rien qui brûle ou qui fume, comme des cigarettes, des allumettes ou des cendres chaudes.
- Ne l'utilisez pas sans les filtres en place.
- Soyez particulièrement prudent lorsque vous nettoyez les escaliers.
- N'utilisez pas l'aspirateur pour aspirer des liquides inflammables ou combustibles comme de l'essence, et évitez de l'utiliser dans des zones où ils peuvent être présents.
- Rangez l'aspirateur et le chargeur à l'intérieur dans un endroit frais et sec. Pour éviter les décharges électriques ou des dommages à l'aspirateur, ne l'exposez pas aux intempéries.
- Gardez votre espace de travail bien éclairé. Débranchez les appareils électriques avant de passer l'aspirateur dessus.
- Évitez la surcharge, le court-circuit, la charge inverse, la mutilation et l'incinération des éléments et des piles.
- Si un élément ou une pile a subi une fuite ou une fissure, il faut le remplacer immédiatement en utilisant des gants de protection.
- Si nécessaire, ces éléments ou piles doivent être remplacés par des pièces identiques du même fabricant. Si un élément ou une pile à remplacer est connecté à d'autres éléments ou piles en série, il est recommandé de les remplacer tous par des articles neufs en même temps.
- L'inversion de polarité de l'élément ou de la pile dans le produit final doit être évitée.
- N'incinérez pas cet appareil même s'il est gravement endommagé. Contactez l'installation de gestion des déchets locale avant de le jeter au rebut.

# CONSERVEZ CES INSTRUCTIONS

# Ce qui est livré dans la boîte

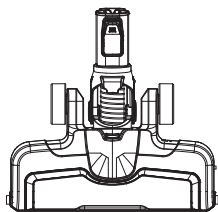

Buse pour le plancher motorisée

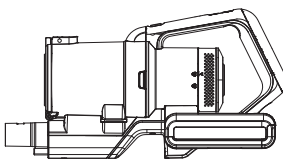

Aspirateur à main

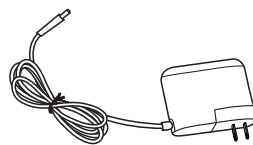

Chargeur



Suceur plat

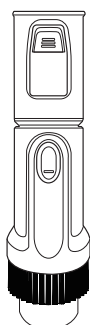

Brosse pour tissu 2-en-1

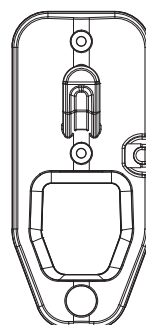

Fixation murale

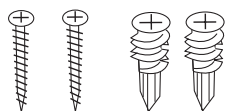

2 vis et ancrages pour cloison sèche



Mesures de sécurité importantes

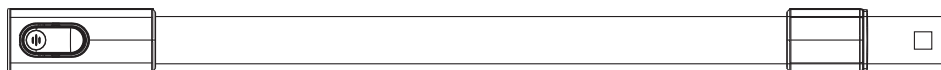

Tube-rallonge

# Comment identifier les pièces de votre aspirateur

## Aspirateur sans fil

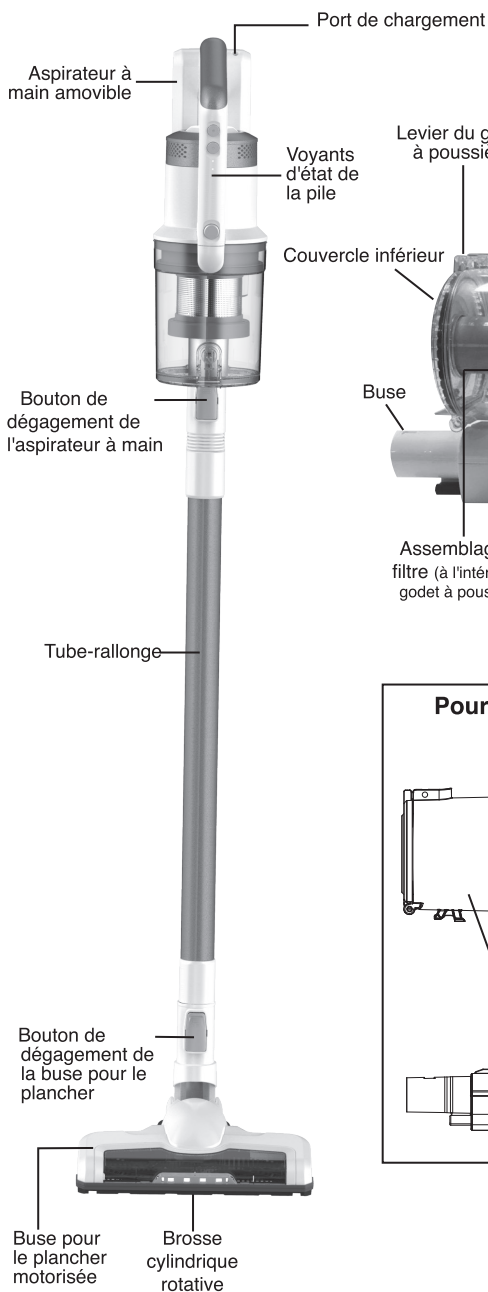

## Aspirateur à main

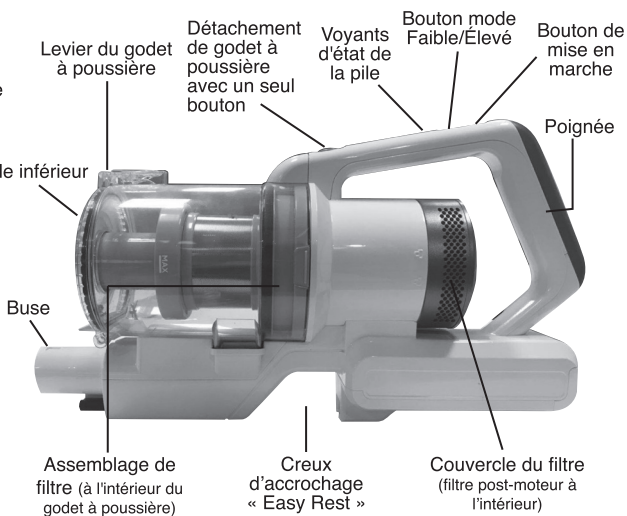

### Pour les instructions d'entretien du filtre, voir la page 9

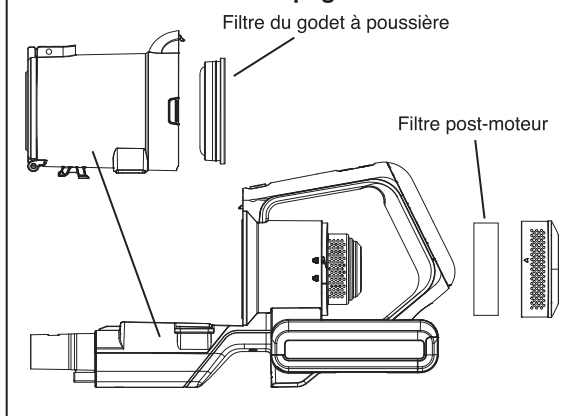

## Assemblage facile

1. Faites glisser le tube-rallonge sur l'aspirateur à main jusqu'à ce qu'il s'enclenche (Fig. 1).
2. Enfoncez le tube-rallonge dans la buse pour le plancher motorisée jusqu'à ce qu'il s'enclenche (Fig. 2).

### Comment installer le support mural

- Choisissez un emplacement près d'une prise de courant. Repérez un point suffisamment élevé sur le mur pour permettre au tube-rallonge et à la buse pour le plancher motorisée de pendre librement.
- Placez le support contre le mur et utilisez un crayon pour marquer les trous de perçage.
- Percez des trous (avec un foret de 1/4 po) et insérez les fixations de cloison sèche dans les trous du support et serrez-les dans le mur jusqu'à ce qu'elles soient fermement fixées (Fig. 3).

### Comment charger la pile et ranger les accessoires

- Placez l'aspirateur assemblé sur le support mural.
- Branchez le chargeur dans la prise de courant et le port du chargeur sur la poignée (Fig. 4).
- Faites passer le cordon du chargeur dans les agrafes situées sur les côtés du support mural.

### Les voyants de la pile indiquent le niveau de charge (Fig. 4) :

- A. Charge complète
- B. Demi-charge

- AB Les voyants cessent de clignoter lorsque la pile est complètement chargée.
- Chargez la pile complètement avant d'utiliser l'aspirateur pour la première fois. Cela peut prendre jusqu'à six heures.

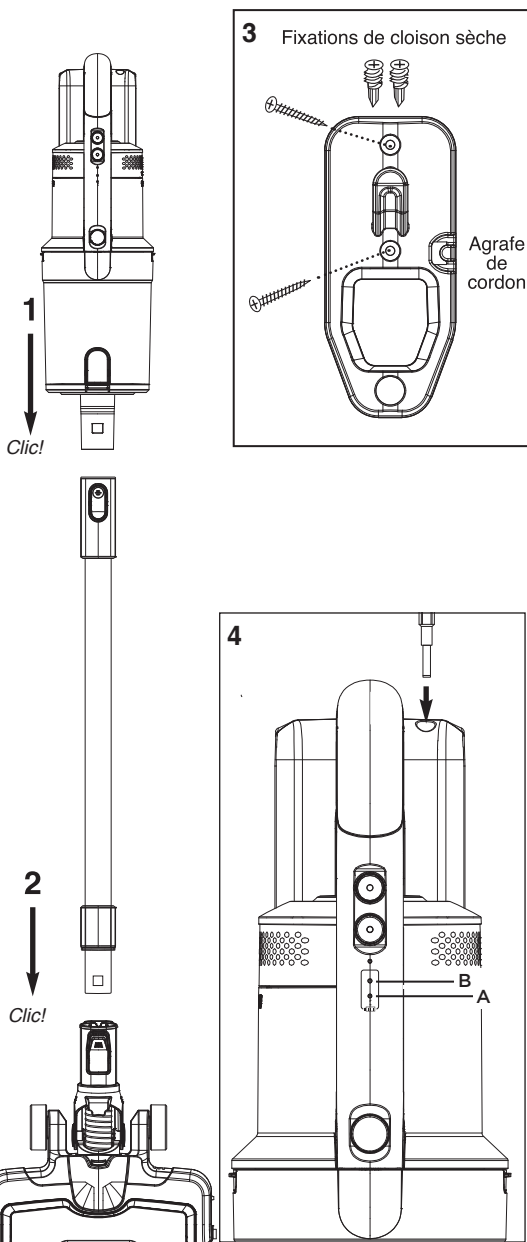



## Comment utiliser l'aspirateur pour nettoyer les planchers

1. Cliquez une fois sur le bouton d'alimentation pour mettre l'aspirateur en marche (Fig. 1). L'aspirateur s'allume en mode Élevé. Utilisez le bouton Faible/Élevé pour passer d'un mode à l'autre.
2. À l'aide de la buse pour le plancher motorisée, faites glisser l'aspirateur d'avant en arrière sur la zone à nettoyer. Évitez les articles surdimensionnés ou tranchants (comme les vis) avec l'aspirateur.
3. Tournez le poignet pour engager la fonction de la tête pivotante.
4. Lorsque vous avez terminé, cliquez sur le bouton d'alimentation une fois pour arrêter le moteur.

## Videz le godet à poussière après chaque utilisation.

1. Cliquez sur le bouton de dégagement du godet à poussière, situé à l'avant de la poignée juste au-dessus du godet à poussière et retirez le godet à poussière. (Fig. 2)
2. Appuyez sur le levier pour dégager le couvercle inférieur du godet à poussière afin d'enlever les débris. (Fig. 2)
3. Pour remettre le godet à poussière en place, inclinez-le vers l'avant afin que le crochet inférieur s'insère dans la fente, puis poussez doucement vers le tube-rallonge jusqu'à ce que vous entendiez un clic indiquant qu'il est verrouillé. (Fig. 3)

## Comment utiliser l'aspirateur à main et les accessoires

### ⚠ MISE EN GARDE

Éteignez toujours l'aspirateur à main avant de fixer des accessoires.

L'aspirateur à main peut être utilisé avec ou sans ses outils.

- Pour l'utiliser sans outils, appuyez sur le bouton de dégagement et retirez le tube-rallonge. Enlevez les débris directement à l'aide de la buse de l'aspirateur à main (Fig. 4).
- Pour utiliser les outils avec le tube-rallonge, appuyez sur le bouton de dégagement pour retirer la buse pour le plancher motorisée. Faites glisser l'outil sur l'extrémité du tube-rallonge jusqu'à ce qu'il s'enclenche (Fig. 5).
- Pour utiliser des outils avec l'aspirateur à main seulement, appuyez sur le bouton de dégagement pour retirer le tube-rallonge. Faites glisser l'outil sur l'aspirateur à main jusqu'à ce qu'il s'enclenche.

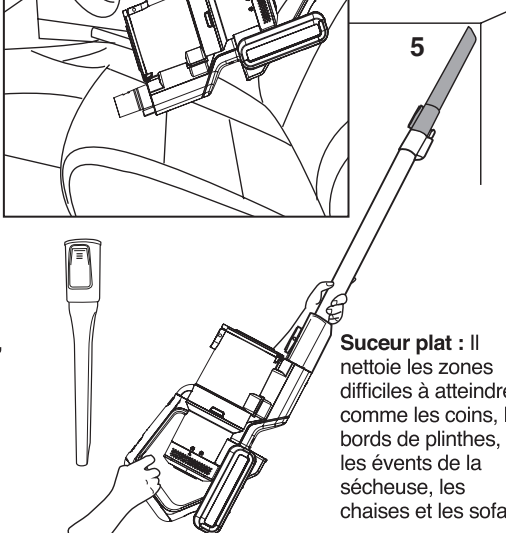
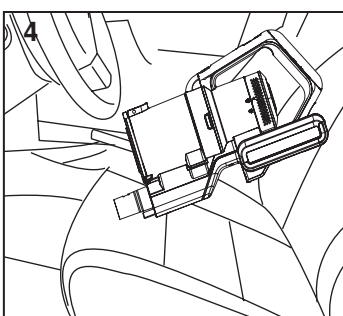
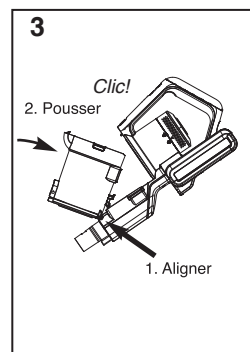
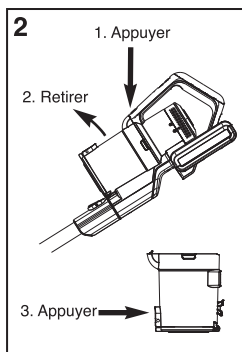
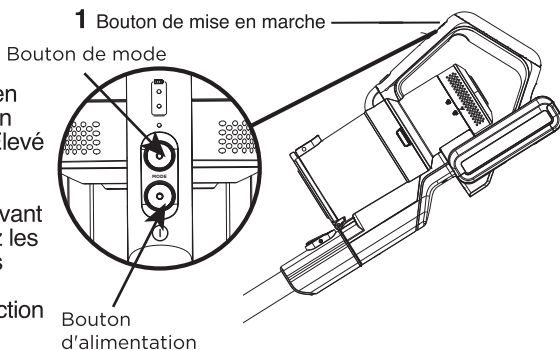

**Suceur plat :** Il nettoie les zones difficiles à atteindre comme les coins, les bords de plinthes, les événements de la sècheuse, les chaises et les sofas.

Utilisez-les avec ou sans le tube-rallonge.

• **Brosse pour tissus 2-en-1 :**

Utilisez la brosse pour nettoyer les stores, les événements ou les surfaces rembourrées. Utilisez la partie feutrée pour nettoyer les surfaces délicates. Pour alterner entre le feutre et la brosse, enfoncez le bouton de déclenchement avec le pouce, puis glissez la brosse vers le haut ou vers le bas.

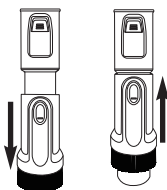
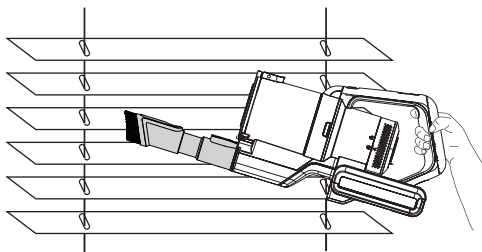

**Comment utiliser l'aspirateur à main et la buse pour le plancher motorisée**

Idéal pour nettoyer les escaliers.

- Appuyez sur le bouton de dégagement pour retirer le tube-rallonge de l'aspirateur à main. Fixez la buse pour le plancher motorisée directement sur l'aspirateur à main jusqu'à ce qu'elle s'enclenche.
- Cliquez sur le bouton d'alimentation une fois pour mettre l'aspirateur en marche. L'aspirateur s'allume en mode Milieu. Utilisez le bouton Mode pour passer d'un mode à l'autre selon la puissance d'aspiration désirée.

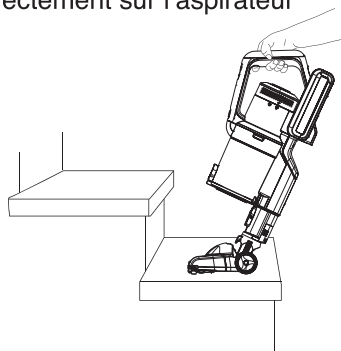

# Comment entretenir votre aspirateur

## ⚠ MISE EN GARDE

Ne faites jamais fonctionner l'aspirateur sans tous les filtres, la crépine et le godet à poussière bien positionnés.

### AVERTISSEMENT :

Rechargez l'aspirateur après chaque utilisation.

## Godet à poussière – Videz-le après chaque utilisation

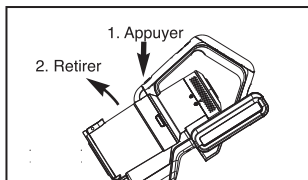

Cliquez sur le bouton de dégagement du godet à poussière, situé à l'avant de la poignée juste au-dessus du godet à poussière et retirez le godet à poussière.

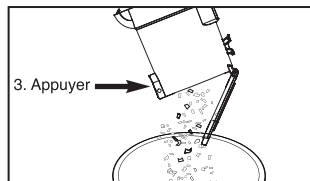

Appuyez sur le levier pour dégager le couvercle inférieur du godet à poussière afin d'enlever les débris.

## Filtre lavable de godet à poussière – Nettoyez-le mensuellement

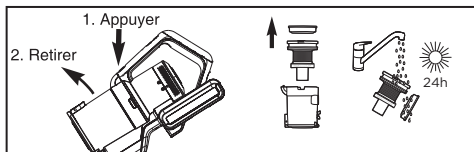

1. Cliquez sur le bouton de dégagement du godet à poussière, situé à l'avant de la poignée juste au-dessus du godet à poussière et retirez le godet à poussière.
2. De manière fréquente, retirez le filtre avant moteur en le soulevant et secouez-le pour retirer la poussière.
- Tous les 3 mois, rincez le filtre et séchez-le SOIGNEUSEMENT.
3. Remplacez le filtre et le cyclone.
4. Appuyez sur le godet à poussière jusqu'à ce qu'il s'enclenche en place sur l'appareil.

## Filtre post-moteur lavable – Nettoyez-le tous les 6 mois

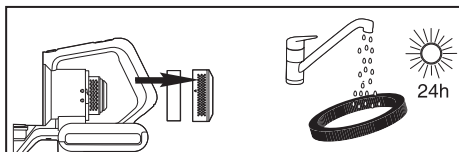

1. Desserrez le couvercle du filtre pour l'enlever.
2. Soulevez le filtre post-moteur.
3. Agitez-le pour enlever la poussière.
4. Tous les 6 mois, remplacez le filtre ou rincez-le et séchez-le SOIGNEUSEMENT.
5. Repositionnez le filtre et le couvercle et serrez-les pour les verrous.

## Comment entretenir la brosse cylindrique rotative

Pour éviter les appels de service inutiles, vérifiez périodiquement si des débris sont présents sur la brosse cylindrique rotative. Si la brosse cylindrique rotative est obstruée, elle s'arrêtera automatiquement. Éteignez l'aspirateur et débranchez-le avant de tenter de retirer l'obstruction.

### La brosse cylindrique rotative est lavable; nettoyez-la fréquemment

## ⚠ MISE EN GARDE

Assurez-vous que l'aspirateur est éteint et qu'il n'est pas branché sur une source d'alimentation.

**AVERTISSEMENT :** Ne tentez pas de retirer la courroie. Appelez la ligne d'assistance du service à la clientèle d'Eureka au 1-800-282-2886(US) 1-888-365-2230(CA)

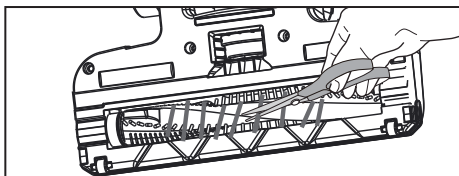

Appuyez sur la buse pour le plancher pour abaisser la poignée. Posez l'aspirateur face au sol. Utilisez des ciseaux pour couper les cordes ou les fils épais.

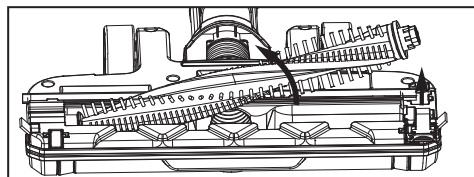

Si les débris ne peuvent pas être enlevés facilement, localisez l'onglet de dégagement de la brosse cylindrique rotative sur le côté droit et ouvrez le couvercle de la brosse cylindrique rotative. Retirez la brosse cylindrique rotative et enlevez les poils entremêlés et les débris restants.

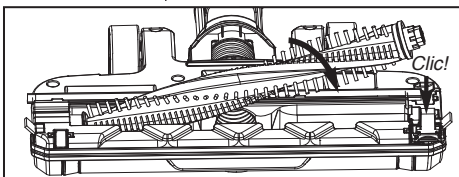

Pour la réassembler :

1. Alignez une extrémité de la brosse cylindrique rotative avec l'engrenage de la buse pour le plancher.
2. Enfoncez l'autre extrémité dans la fente.
3. Remplacez l'onglet de dégagement de la brosse cylindrique rotative dans la fente et poussez vers le bas pour l'enclencher en place.

## La garantie limitée Eureka de 2 ans

Midea America Corp. & Midea America (Canada) Corp. (« Eureka »), sous réserve des conditions des présentes, garantit que cet aspirateur est exempt de défauts matériels et de fabrication pour une durée d'un an et demi à compter de la date d'achat d'origine lorsqu'il est utilisé conformément aux instructions d'utilisation et d'entretien d'Eureka et pour un usage domestique normal. Cette garantie est accordée uniquement à l'acheteur d'origine et aux membres de sa famille immédiate, et s'applique uniquement aux achats d'origine auprès des revendeurs Eureka autorisés.

### Voici ce qu'Eureka fera :

Eureka réparera ou remplacera, à son choix, toute pièce ou tout aspirateur défectueux couvert par cette garantie. Les réparations peuvent être effectuées à l'aide de pièces neuves ou remises à neuf qui respectent ou dépassent les spécifications d'Eureka pour les pièces neuves. Si Eureka choisit de remplacer l'aspirateur, le remplacement peut être une unité remise à neuf. Selon la disponibilité des produits, Eureka se réserve le droit de vous fournir un produit de remplacement identique ou similaire, ou un substitut équivalent du produit d'origine. En vertu de la politique de garantie, Eureka ne rembourse pas le prix d'achat du consommateur.

### Cette garantie ne couvre pas ce qui suit :

- Module de pile et composants de la pile. Le module de pile et ses composants sont couverts par la garantie limitée d'un an sur les piles.
- Usure normale de l'aspirateur et des pièces de ce dernier qui doivent être remplacées dans des conditions normales d'utilisation, comme les sacs à poussière jetables, les filtres, les courroies d'entraînement, les ampoules, la brosse cylindrique rotative, les poils, les impulsateurs et les outils de nettoyage.
- Produits ou dysfonctionnements résultant de ce qui suit : utilisation ou entretien inadéquat ou déraisonnable, abus, négligence, non-respect des instructions contenues dans les documents écrits qui accompagnent le produit, détérioration en raison d'humidité excessive, atmosphère corrosive, foudre, surtensions, branchements à une tension inadéquate, modification non autorisée, ou d'autres causes externes, comme de l'humidité ou des températures extrêmes, des modifications, des rayures ou de la décoloration, des accidents, une mauvaise utilisation ou des catastrophes naturelles. Cette garantie ne couvre pas non plus les dommages qui résultent d'une réparation ou d'une tentative de réparation effectuée par toute personne autre que le personnel d'Eureka ou d'un centre de garantie agréé par Eureka. Cette garantie ne s'applique pas aux produits qui ont été modifiés ou sur lesquels le numéro de série a été effacé, modifié ou supprimé. La modification, l'effacement ou la falsification des documents de preuve d'achat annule toute garantie applicable sur le produit.

### Obtention du service en vertu de la garantie :

Pour obtenir un service en vertu de la garantie, vous devez contacter l'équipe de service d'Eureka, sans frais, au 1-800-282-2886(US) 1-888-365-2230(CA) ou par courriel à [customerservice@eureka.com](mailto:customerservice@eureka.com) (US) [CanadaSupport@eureka.com](mailto:CanadaSupport@eureka.com) (CA), pour discuter de la réclamation au titre de la garantie et des procédures à suivre. Toutes les réclamations au titre de la garantie doivent inclure la soumission de la documentation de preuve d'achat. Pour plus d'informations, vous pouvez également visiter le site [www.eureka.com](http://www.eureka.com) (US) [www.eureka.com/ca](http://www.eureka.com/ca) (CA).

### Frais d'expédition :

Vous êtes responsable de tous les frais d'expédition initiale et d'assurance si le ou les produits défectueux doivent être expédiés pour le service ou l'évaluation en vertu de la garantie; cependant, Eureka ou un centre de garantie agréé par Eureka paiera les frais d'expédition de retour si les réparations sont couvertes par la garantie. Lorsque vous renvoyez des pièces à réparer, vous devez inclure le modèle, le type et le numéro de série figurant sur la plaque signalétique. Si un produit soumis au service de garantie s'avère inadmissible, une estimation des coûts de réparation sera fournie et la réparation sera effectuée seulement lorsque le propriétaire le demande et au moment de la réception du paiement ou d'arrangements acceptables de paiement.

### Autres limitations et exclusions :

Toute garantie implicite dans le cadre de votre achat ou de votre utilisation de l'aspirateur, incluant toute garantie de qualité marchande ou de convenance à un usage particulier est limitée à la durée de cette garantie limitée. Certaines provinces / territoires n'autorisent pas les limitations sur la durée d'une garantie implicite, donc les limitations ci-dessus peuvent ne pas s'appliquer à votre cas. Votre mesure réparatoire pour toute violation de cette garantie est limitée à celle qui est expressément prévue ci-dessus. En aucun cas, le fabricant ne peut être tenu responsable des dommages consécutifs ou accessoires que vous pourriez subir dans le cadre de votre achat ou de votre utilisation de l'aspirateur. Certaines provinces / territoires n'autorisent pas l'exclusion ou la limitation des dommages accessoires ou consécutifs, donc la limitation ou l'exclusion ci-dessus peut ne pas s'appliquer à votre cas. Cette garantie vous confère des droits juridiques spécifiques. Vous pouvez également avoir d'autres droits, qui peuvent varier selon la province ou le territoire.

## Garantie limitée de 12 mois d'Eureka

Midea America Corp. & Midea America (Canada) Corp. (« Eureka »), sous réserve des conditions des présentes, garantit que ce module de pile est exempt de défauts matériels et de fabrication pour une durée d'un an à compter de la date d'achat d'origine lorsqu'il est utilisé conformément aux instructions d'utilisation et d'entretien d'Eureka et pour usage domestique normal. Cette garantie est accordée uniquement à l'acheteur d'origine et aux membres de sa famille immédiate, et s'applique uniquement aux achats d'origine auprès des revendeurs Eureka autorisés.

### Voici ce qu'Eureka fera :

Eureka réparera ou remplacera, à son choix, toute pièce ou tout module de pile défectueux couvert par cette garantie. Les réparations peuvent être effectuées à l'aide de pièces neuves ou remises à neuf qui respectent ou dépassent les spécifications d'Eureka pour les pièces neuves. Si Eureka choisit de remplacer le module de pile, le remplacement peut être une unité remise à neuf. Selon la disponibilité des produits, Eureka se réserve le droit de vous fournir un produit de remplacement identique ou similaire, ou un substitut équivalent du produit d'origine. En vertu de la politique de garantie, Eureka ne rembourse pas le prix d'achat du consommateur.

### Cette garantie ne couvre pas ce qui suit :

- Usure normale du module et des pièces de la pile qui doivent être remplacés dans des conditions normales d'utilisation
- Dommages ou dysfonctionnements résultant de ce qui suit : utilisation ou entretien inadéquat ou déraisonnable, abus, négligence, non-respect des instructions contenues dans les documents écrits qui accompagnent le produit, détérioration en raison d'humidité excessive, atmosphère corrosive, foudre, surtensions, branchements à une tension inadéquate, modification non autorisée, ou d'autres causes externes, comme de l'humidité ou des températures extrêmes, des modifications, des rayures ou de la décoloration, des accidents, une mauvaise utilisation ou des catastrophes naturelles. Cette garantie ne couvre pas non plus les dommages qui résultent d'une réparation ou d'une tentative de réparation effectuée par toute personne autre que le personnel d'Eureka ou d'un centre de garantie agréé par Eureka. Cette garantie ne s'applique pas aux produits qui ont été modifiés ou sur lesquels le numéro de série a été effacé, modifié ou supprimé. La modification, l'effacement ou la falsification des documents de preuve d'achat annule toute garantie applicable sur le produit.

### Obtention du service en vertu de la garantie :

Pour obtenir un service en vertu de la garantie, vous devez contacter l'équipe de service d'Eureka, sans frais, au 1-800-282-2886(US) 1-888-365-2230(CA) ou par courriel à [customerservice@eureka.com](mailto:customerservice@eureka.com) (US) [CanadaSupport@eureka.com](mailto:CanadaSupport@eureka.com) (CA), pour discuter de la réclamation au titre de la garantie et des procédures à suivre. Toutes les réclamations au titre de la garantie doivent inclure la soumission de la documentation de preuve d'achat. Pour plus d'informations, vous pouvez également visiter le site [www.eureka.com](http://www.eureka.com) (US) [www.eureka.com/ca](http://www.eureka.com/ca) (CA).

### Frais d'expédition :

Vous êtes responsable de tous les frais d'expédition initiale et d'assurance si le ou les produits défectueux doivent être expédiés pour le service ou l'évaluation en vertu de la garantie; cependant, Eureka ou un centre de garantie agréé par Eureka paiera les frais d'expédition de retour si les réparations sont couvertes par la garantie. Lorsque vous renvoyez des pièces à réparer, vous devez inclure le modèle, le type et le numéro de série figurant sur la plaque signalétique. Si un produit soumis au service de garantie s'avère inadmissible, une estimation des coûts de réparation sera fournie et la réparation sera effectuée seulement lorsque le propriétaire le demande et au moment de la réception du paiement ou d'arrangements acceptables de paiement.

### Autres limitations et exclusions :

Toute garantie implicite dans le cadre de votre achat ou de votre utilisation du module de pile, incluant toute garantie de qualité marchande ou de convenance à un usage particulier est limitée à la durée de cette garantie limitée. Certaines provinces / territoires n'autorisent pas les limitations sur la durée d'une garantie implicite, donc les limitations ci-dessus peuvent ne pas s'appliquer à votre cas. Votre mesure réparatoire pour toute violation de cette garantie est limitée à celle qui est expressément prévue ci-dessus. En aucun cas, le fabricant ne peut être tenu responsable des dommages consécutifs ou accessoires que vous pourriez subir en conséquence de votre achat ou de votre utilisation du module de pile. Certaines provinces / territoires n'autorisent pas l'exclusion ou la limitation des dommages accessoires ou consécutifs, donc la limitation ou l'exclusion ci-dessus peut ne pas s'appliquer à votre cas.

Cette garantie vous confère des droits juridiques spécifiques. Vous pouvez également avoir d'autres droits, qui peuvent varier selon la province ou le territoire.

# Dépannage



**Assurez-vous que l'aspirateur est éteint et que la fiche de chargement est débranchée.**

## REMARQUE : Blocage thermique

Cet aspirateur dispose d'un thermostat spécial qui le protège en cas de surchauffe du moteur. **Si l'aspirateur s'arrête soudainement**, procédez comme suit : 1) Inspectez l'aspirateur pour vérifier s'il existe une source possible de surchauffe, comme un godet à poussière plein, un tube-rallonge bloqué ou des filtres bouchés. Si ces conditions sont présentes, corrigez-les et attendez au moins 30 minutes avant d'essayer d'utiliser l'aspirateur. 2) Après la période de **30 minutes**, appuyez sur le bouton d'alimentation. Si l'aspirateur ne fonctionne toujours pas, appelez la **ligne d'assistance** du service à la clientèle d'Eureka au **1-800-282-2886(US) 1-888-365-2230(CA)**.

Problème	Solution
<b>Le moteur ne démarre pas</b>	<ul style="list-style-type: none"><li>• Assurez-vous que la pile de l'aspirateur est complètement chargée.</li><li>• Enfoncez fermement le chargeur dans une prise électrique, essayez une autre prise ou vérifiez le disjoncteur.</li><li>• Consultez les instructions détaillées ci-dessus sur le « blocage thermique ».</li></ul>
<b>Les voyants de chargement ne sont pas allumés pendant le chargement</b>	<ul style="list-style-type: none"><li>• Assurez-vous que le chargeur est bien inséré dans la prise électrique.</li><li>• Assurez-vous que la fiche de chargement est bien insérée dans la poignée.</li><li>• Les voyants cessent de clignoter lorsque la pile est complètement chargée.</li></ul>
<b>Pas assez de puissance d'aspiration</b>	<ul style="list-style-type: none"><li>• Videz le godet à poussière, nettoyez ou remplacez le filtre. Voir la page 9 pour les instructions d'entretien.</li><li>• Assurez-vous que la pile de l'aspirateur est complètement chargée. Chargez la pile.</li><li>• Enlevez les obstructions qui limitent le débit d'air.</li></ul>
<b>Pas assez d'autonomie de la pile</b>	<ul style="list-style-type: none"><li>• Assurez-vous que la pile de l'aspirateur est complètement chargée.</li><li>• Chargez la pile jusqu'à six heures avant l'utilisation.</li></ul>
<b>La brosse cylindrique rotative ne tourne pas</b>	<ul style="list-style-type: none"><li>• Vérifiez si la brosse cylindrique rotative est couverte de débris. Voir la page 9 pour les instructions d'entretien.</li></ul>

## Jeter l'aspirateur et le bloc-pile



Avant de jeter cet aspirateur, éliminez la pile de manière écologique et sécuritaire. Ne jetez pas la pile dans les ordures ménagères habituelles.









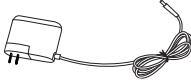

**Informations importantes concernant l'élimination de la pile.**  
**Pour trouver un lieu de traitement des ordures le plus près de chez vous, composez le 1-800-282-2886(US) 1-888-365-2230(CA).**

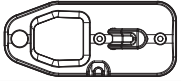

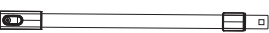
**Pour préserver les ressources naturelles, veuillez recycler ou éliminer le bloc-pile expiré de manière appropriée.** Ce produit contient une pile au lithium-ion. Il faut la mettre au rebut correctement. Les lois locales peuvent interdire de jeter les piles au lithium-ion dans les ordures ordinaires. Consultez votre organisme local de gestion des déchets pour obtenir des informations sur les options de recyclage ou d'élimination disponibles.

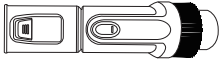
Modèle	Série NEC280
Tension nominale	25.2V $\overline{=}$
Puissance nominale	250W
Capacité de la batterie	2000mAh
Modèle d'adaptateur	MC2805A
Entrée nominale de l'adaptateur	100V-240V- 50/60Hz 0.5A
Sortie nominale de l'adaptateur	25-29V $\overline{=}$ 500mA

Image	Nom de la pièce	N° de pièce (modèles compatibles)
	Chargeur	P01101
	Suceur plat	Z0101 (tous)
	Filtre post-moteur	P0301
	Fixation murale	P0701
	Buse pour le plancher	P0501
	Tube-rallonge	P0101
	Cyclone (aucun filtre)	P0401
	Accessoire 2 en 1 pour mobilier	Z0201 (tous)
	Balai-brosse	P0601
	Filtre	P1002